

# 1 視覚情報サイン

## 【サインの設置間隔(遠距離を誘導する場合)】

サインの設置間隔の最短距離  
概ね 6 m 以上

見通しの良い直線部  
30cm~40m 以内

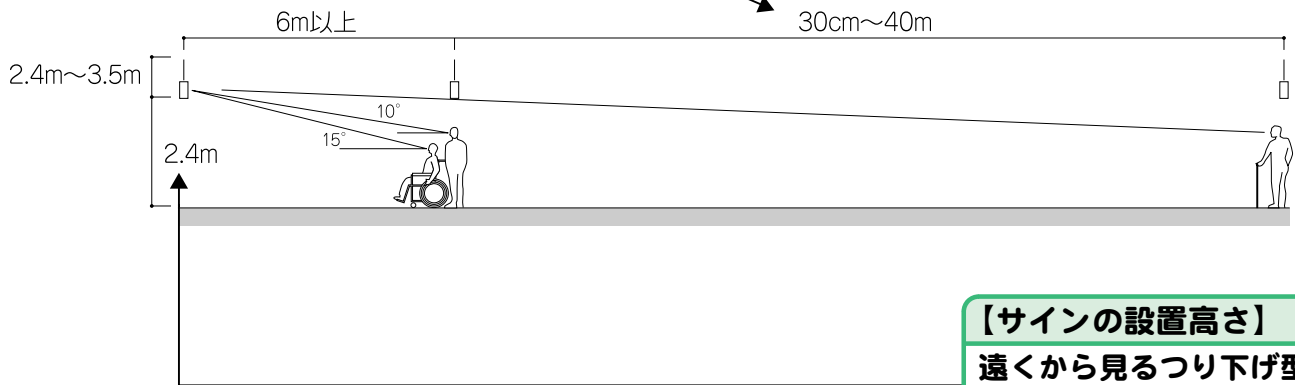

## 【サインの設置高さ】

遠くから見るつり下げ型  
又は突出型サイン

H=2.4m(低くても2.1m)

1.4m 点字位置(縦型)  
1.0m 点字位置(傾斜型)

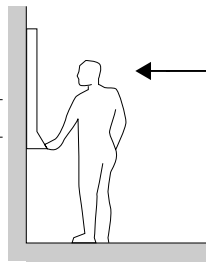

## 点字を表示する場合の中心

H=1.3~1.4m(縦型)

H=1.0m(傾斜型)

2.6m 標準上限  
2.0m 標準上端  
1.5m 一般的な中心

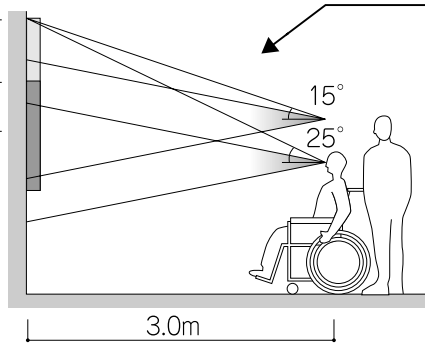

## 遠距離で見るもの 壁付型の上端

H=2.0m(高くても2.6m)

## 【サインの視認距離】

遠くから視認するつり下げ型等の  
誘導サインや位置サイン

20m 以上

近くから視認する自立型や壁付き  
型等の案内サイン

4~5m 以下

※赤字については、「徳島県ユニバーサルデザインによるまちづくりの推進に関する条例施行規則」に規定する基準の一部を示しています。

**【ピクトグラム(図記号)との組み合わせ】**

5 m以上の視認距離で図記号と和文、英文を組み合わせる場合の  
 大きさ比率  
 3 : 1 : 0.75

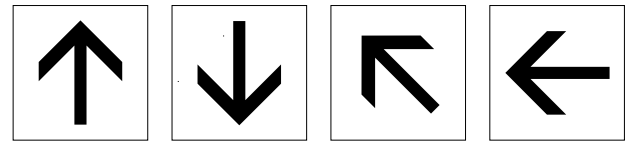
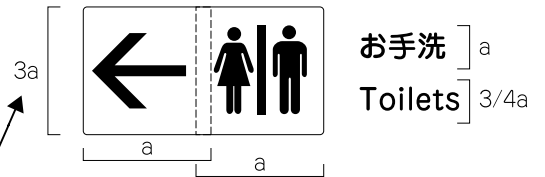

前方向は上方 下方向は手前 左前方又は上方 左

**●視認距離別文字高のめやす**

視認距離	図記号の基準枠寸法	和文文字高	英文文字高
遠距離(30m)	360mm 以上	120mm 以上	90mm 以上
中距離(20m)	240mm 以上	80mm 以上	60mm 以上
近距離(10m)	120mm 以上	40mm 以上	30mm 以上
近距離(5m)	60mm 以上	20mm 以上	15mm 以上
至近距離(1~2m)	35mm 以上	10mm 以上	7mm 以上

**【文字の書体】**

遠くから見るサインの和文書体  
 平体1程度

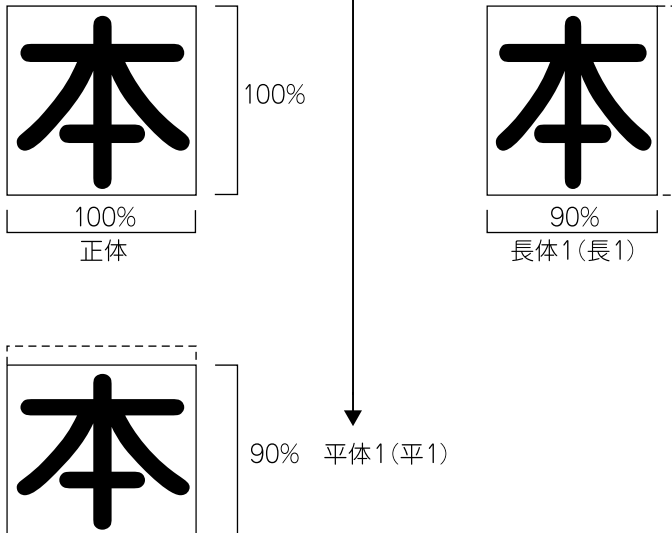

**【色彩環境等】**

文字や図と地の明度差  
 5度以上

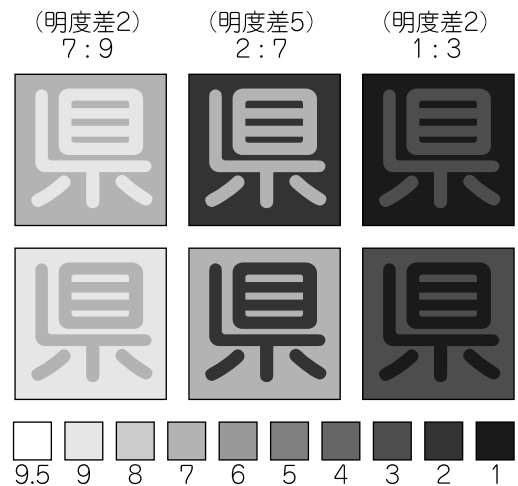

**●書体の変形例**

※赤字については、「徳島県ユニバーサルデザインによるまちづくりの推進に関する条例施行規則」に規定する基準の一部を示しています。

## 2 触覚情報サイン

### ●視覚障害者誘導用ブロックの形状

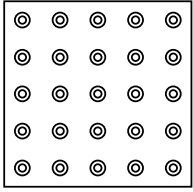

#### 点状ブロック

段差等の危険箇所・  
動線の分岐点等の注  
意を喚起する場所に  
用います。

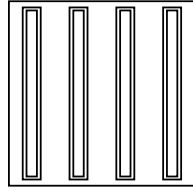

#### 線状ブロック

ある方向へと誘導す  
る場所に用います。

### ●視覚障害者誘導用ブロックの一般的敷設方法

#### 十字路

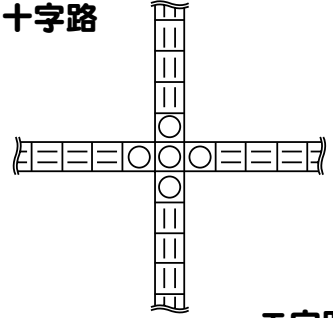

#### L字路



#### T字路

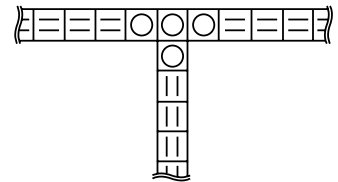

### ●点状ブロックの位置

#### エレベーター乗降ロビー

・操作ボタンから30cm程度離して敷設

#### 階段・スロープ

・境界から30cm程度離して敷設

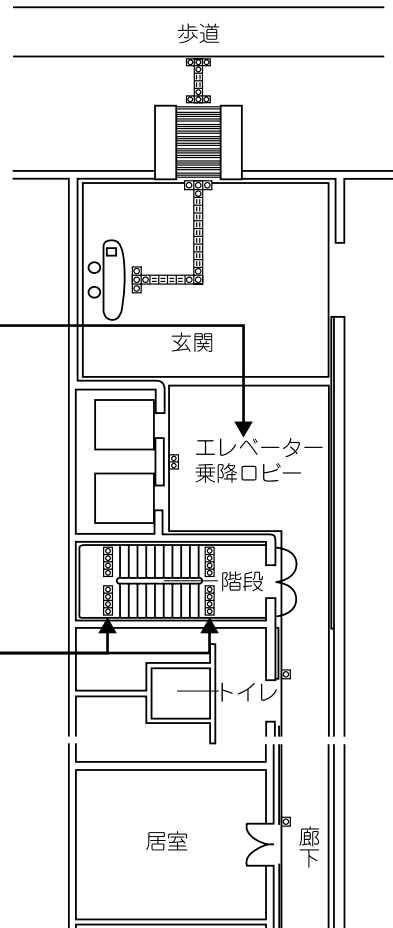

※赤字については、「徳島県ユニバーサルデザインによるまちづくりの推進に関する条例施行規則」に規定する基準の一部を示しています。

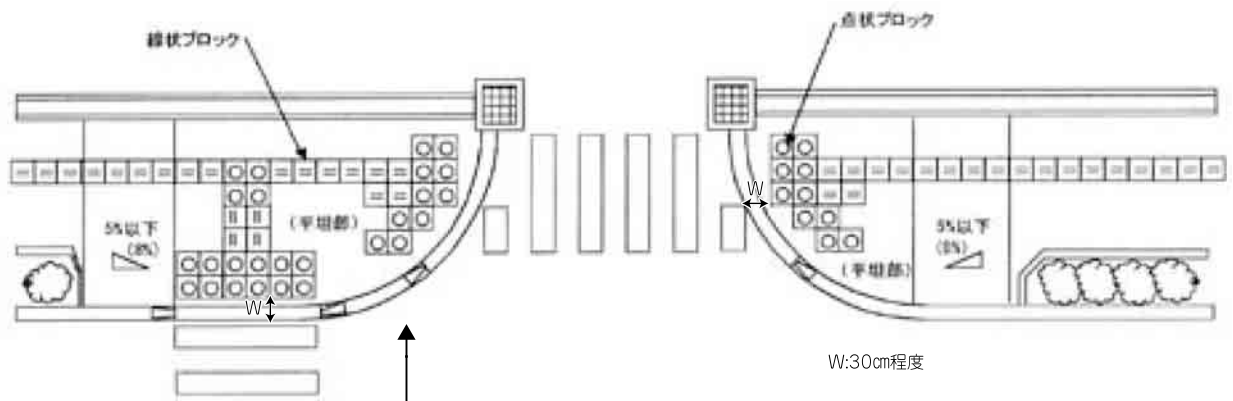

### ①形状、寸法

JIS 規格に準じる

### ②材料

十分な強度を有し、歩行性、耐久性、耐摩耗性に優れたものとする

### ③色彩

原則として視認性の高い黄色とし、輝度比は設置箇所における実測値とし、1.5～2.5を確保(晴天時)

**できれば!**

輝度比2.0以上

### ④設置方法

- 視覚障害者誘導用ブロックは、原則として現場加工しないで正方形のまま設置する
- やむを得ず誘導経路上で迂回させる場合、極端な折点やクランクとせず、なめらかに迂回させること

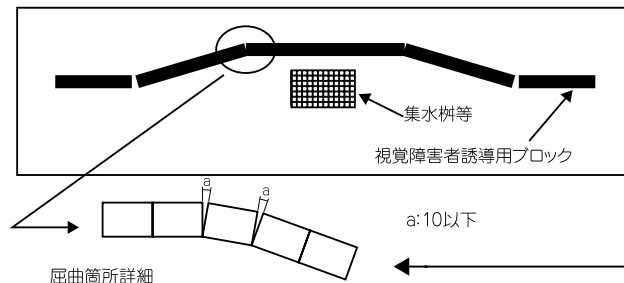

横断歩道橋に設置する場合

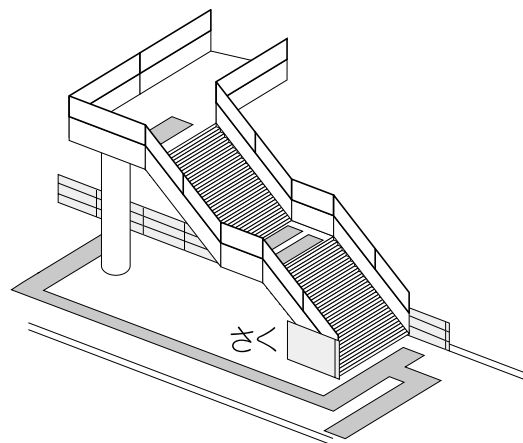

出典：視覚障害者誘導用ブロック設置指針・同解説

※赤字については、「徳島県ユニバーサルデザインによるまちづくりの推進に関する条例施行規則」に規定する基準の一部を示しています。

●点字の表現方法(エレベーター)

名称	点字	名称	点字
階床数	数字	戸閉	シメ
地下階	チカ	昇り	ウエ
地下1階	チカ1	降り	シタ
屋上階	オク	非常呼	ヒジヨー
戸開	アケ		

●点字の読み方一覧(凸面)

(五十音) (濁音)

(記号) (拗音)

(アルファベット)

(数字)

数符

外字符 A B C D E F G H I J K L M N O P Q R S T U V W X Y Z

外国語引用符

「 」 カギ ( ) カッコ

長音 促音 ツナギ

句点

キヤ キュ キョ シャ シュ ショ チャ チュ チョ ニャ ニュ ニョ ヒャ ヒュ ヒョ ギャ ギュ ギョ ジャ ジュ ジョ ビャ ビュ ビョ ミャ ミュ ミョ リャ リュ リョ ピャ ピュ ピョ

※赤字については、「徳島県ユニバーサルデザインによるまちづくりの推進に関する条例施行規則」に規定する基準の一部を示しています。

### 3 非常時の情報設備

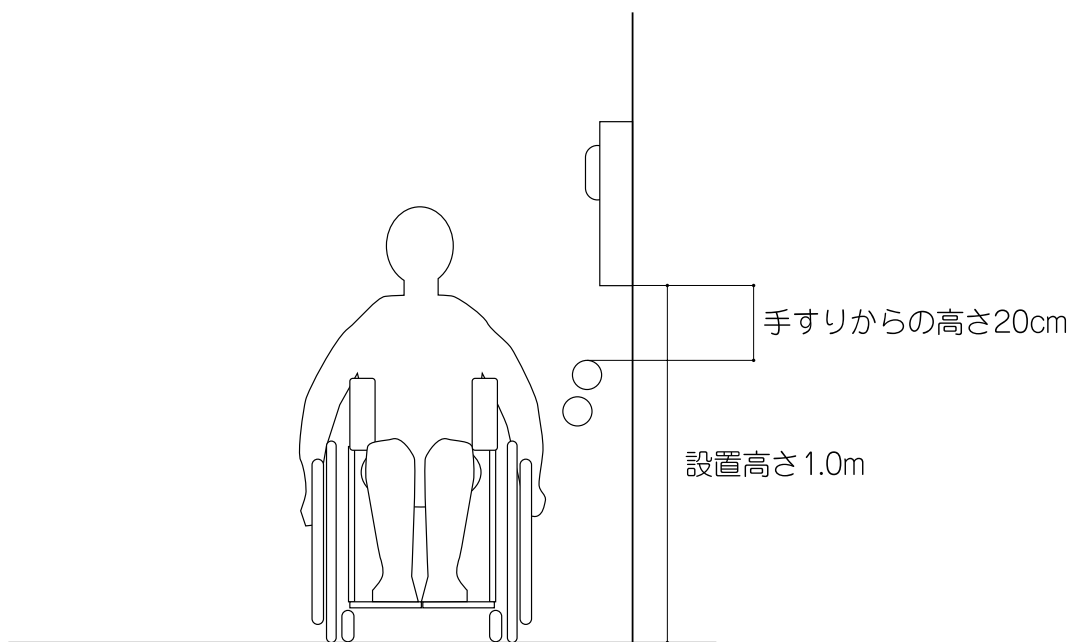

非常警報装置の設置位置の一例



非常警報装置の一例

※赤字については、「徳島県ユニバーサルデザインによるまちづくりの推進に関する条例施行規則」に規定する基準の一部を示しています。